

## ESPECIFICAÇÕES DO PRODUTO

PORTA		VIDRO	VÃO	ALTURA
F1/ F2	700mm	TEMPERADO 8 mm	MÁX. 2500mm	MÁX. 2000mm
F3	550mm			
CANT.	550mm			

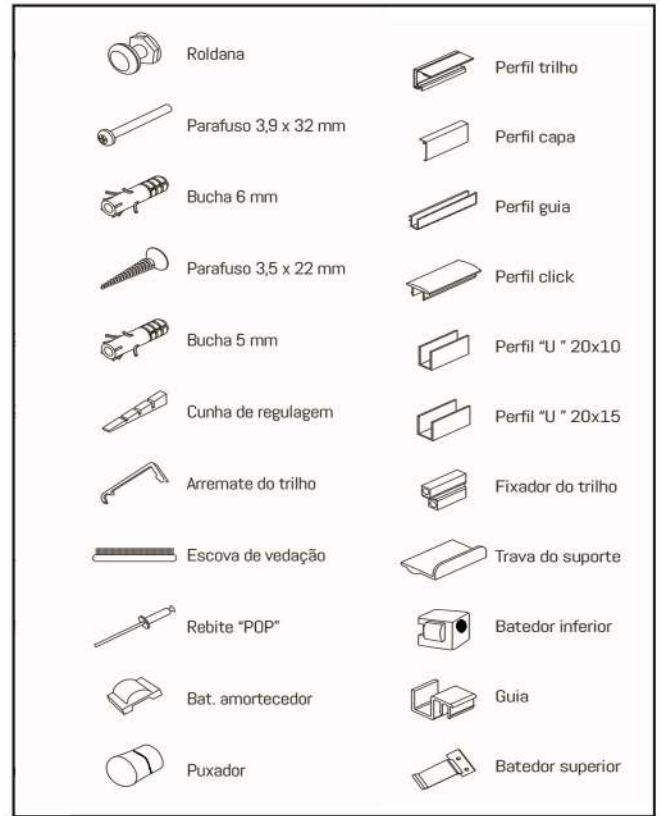
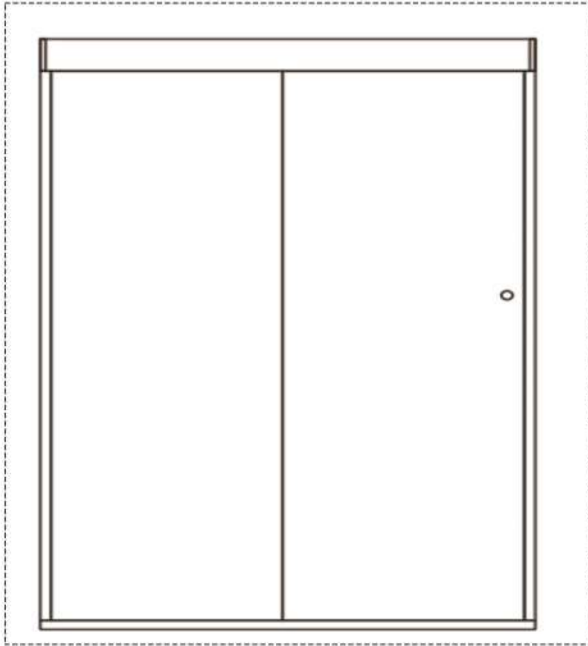

## MANUAL DE INSTALAÇÃO DO BOX LINE

ATENÇÃO: USE NÍVEL E PRUMO

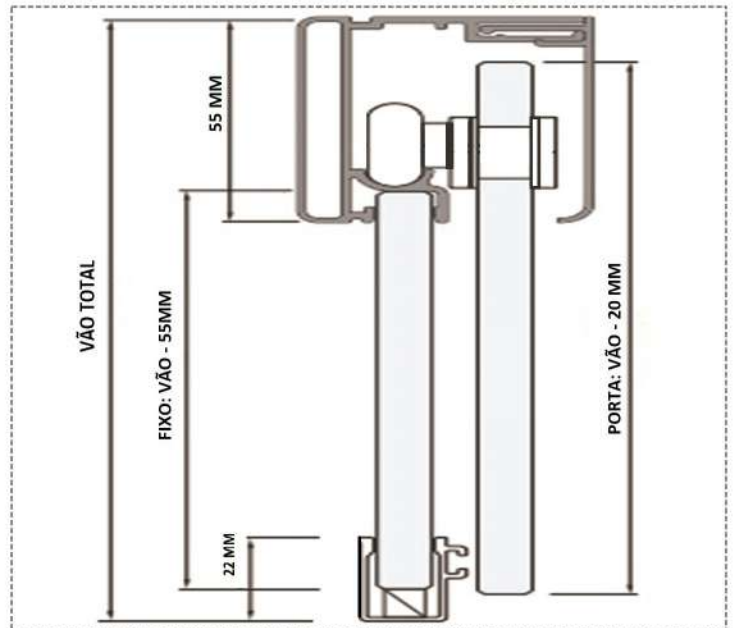
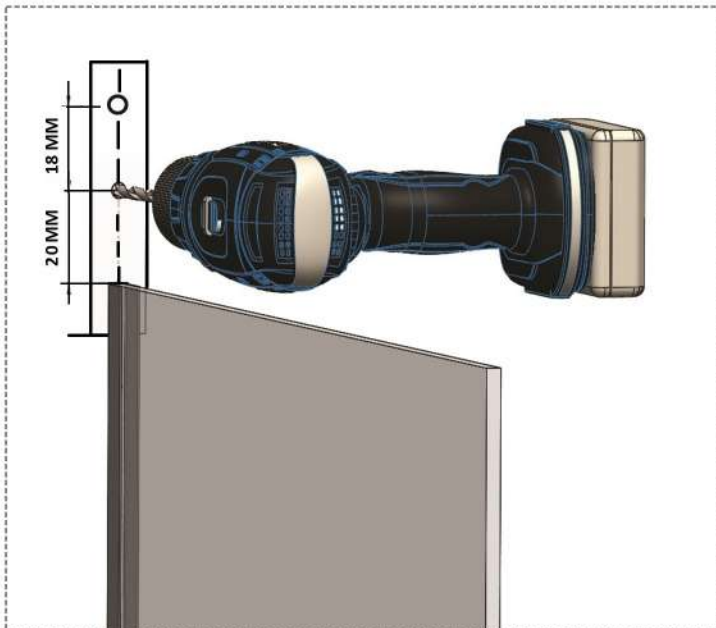

### GARANTIA

A garantia do produto cobre qualquer defeito de fabricação. A partir da data de compra, comprovada mediante apresentação da nota fiscal de compra.

A garantia não será aplicada nas seguintes situações:

- Danos sofridos pelo produto em consequência de quedas acidentais, maus tratos, instalação incorreta.
- limpeza inadequada (produtos químicos).

### INSTRUÇÕES DE USO

- Utilize o kit box Line somente após o tempo de secagem de 24 horas do silicone.
- Para limpeza do box utilize somente detergente neutro, água e um tecido macio.
- A manutenção do box Line deve ser executado a cada 12 meses por um profissional qualificado.

Para Projetos Especiais, consultar nossos vendedores

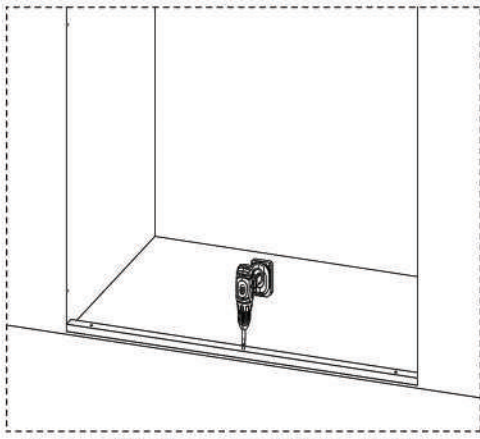

1. Faça 03 furos na soleira para fixar o perfil guia inferior.

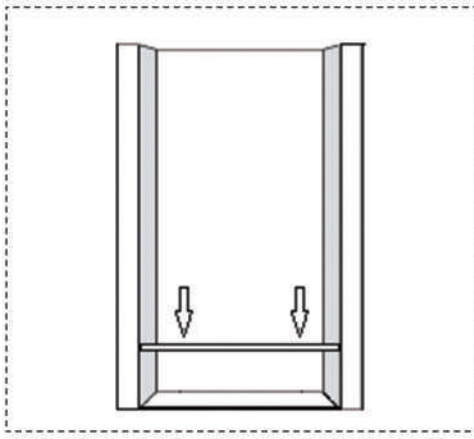

2. Corte o perfil guia na mesma medida do vão. É necessário fazer furos pequenos na parte de trás do perfil para ajudar no escoamento da água. Aparafuse e vede o perfil no chão. Encaixe o perfil com a escovinha na guia inferior.

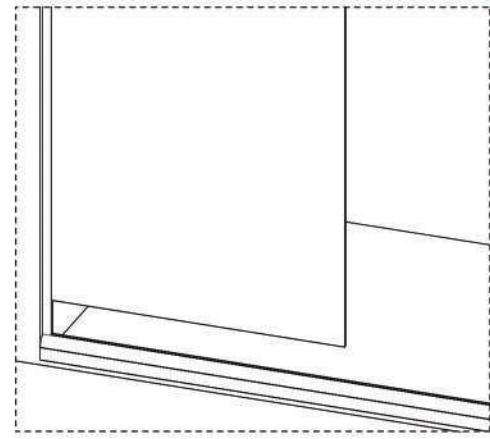

3. Corte o perfil lateral cavalinho 77 mm menor que a altura do box e aparafuse e vede na parede. Não esquecer de encaixar a fita de vedação. Coloque o vidro fixo e caso seja necessário utilize as cunhas para nivelar.

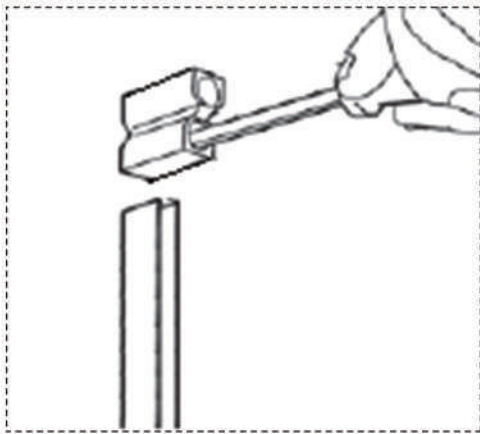

4. Marcar os furos do fixador do trilho utilizando o perfil cavalinho 11x22 mm e adicionar 20 mm para o primeiro furo e 18 mm para segundo furo.

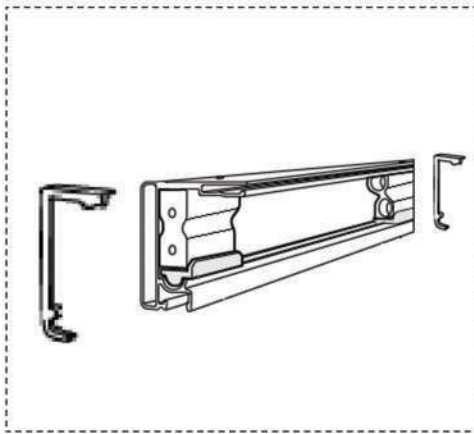

5. Corte o perfil trilho superior 4 mm menor que o vão. Após fixar o perfil nas buchas, travar todo o sistema com as cunhas que vão entre as buchas e o perfil superior.

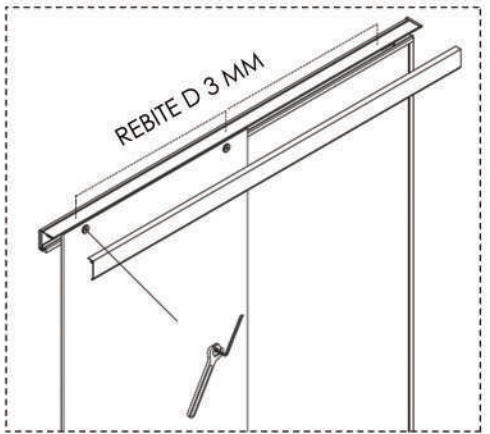

6. Monte as roldanas na porta de vidro, coloque a porta sobre a guia inferior de nylon, e a encaixe no perfil superior. Regule a porta e encaixe o perfil capa inferior.

# BOX LINE CANTO

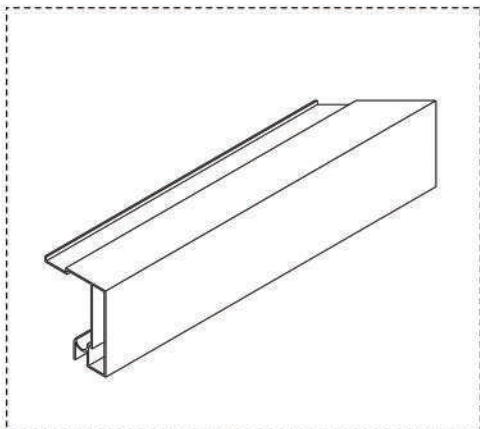

1. Corte o perfil superior em 45°.

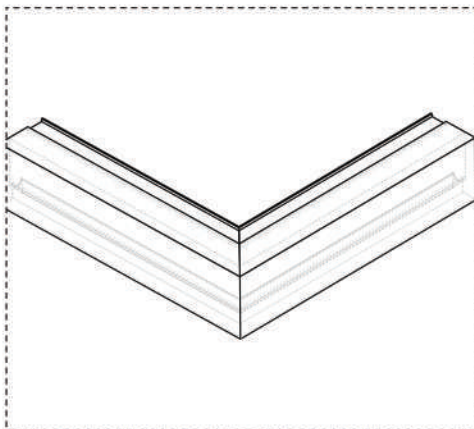

2. Observar o lado exato de cada perfil a ser cortado. O perfil guia inferior possui a peça de canto. Portanto, não é necessário cortar o perfil inferior em grau.

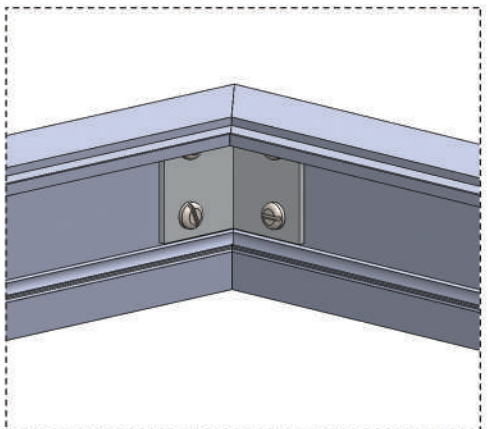

3. Fixar a cantoneira para travar o sistema.